

RÉF.: F5

765 €
prix public conseillé
en € HT / Unité

Nettoyeur à pression
Fonctionne sur la prise balai
avec un surpresseur POLARIS

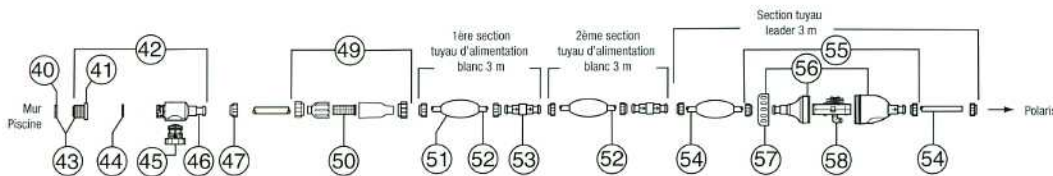
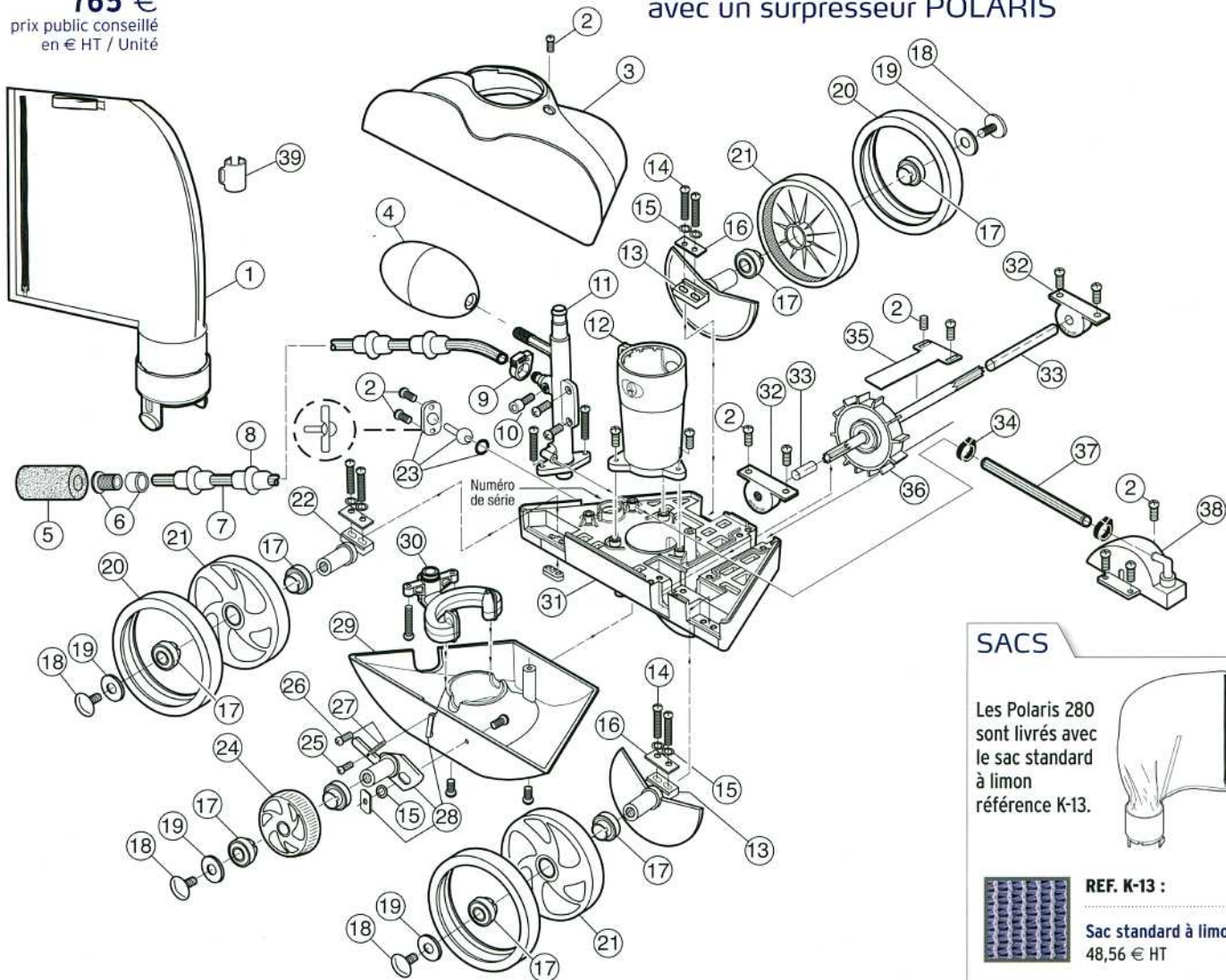

SACS

Les Polaris 280 sont livrés avec le sac standard à limon référence K-13.

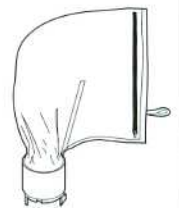

REF. K-13 :
Sac standard à limon
48,56 € HT

REF. K-15 :
Sac à feuilles
49,77 € HT

REF. K-14 :
Sac ultra fin
46,52 € HT

REF. K-52 :
Sacs jetables
EZ Bag 280
(conditionnés par 6)
48,56 € HT

voir détails des sacs p. 26

CARACTÉRISTIQUES

Num.	Référence	Description	€ HT/Un.
1	K-13*	Sac standard avec fermeture éclair	48,56
2	C-40*	Vis cruciforme 10-32 x 3/8" inox (par 10)	0,33
3	K-5	Capot supérieur	69,23
4	A-20*	Flotteur d'équilibrage	7,74
5	9-100-3105*	Brosse de queue	3,06
6	B-25	Gicleur et bague d'extrémité de tentacule	3,77
7	B-5*	Tentacule complète	41,69
8	B-10*	Anneau d'usure	2,41
9	B-15*	Collier blanc tentacule	2,41
10	B-20	Vis de réglage tentacule	3,64
11	K-30	Conduit d'alimentation coudé	31,74
12	K-20	Tube central d'aspiration	24,28
13	C-66	Large essieu avec "garde sable"	11,65
14	C-76	Vis 10-32 x 7/8" inox (conditionné par 2)	1,49
15	C-45	Rondelle de blocage pour C-36 (par 5)	0,83
16	C-70	Plaque pour essieu C-65 / C-66	2,34
17	C-60*	Roulement à billes	12,81
18	C-55*	Vis de roue en plastique	2,34
19	C-64*	Rondelle plastique (conditionné par 2)	3,45
20	C-10*	Pneu blanc souple	14,12
21	C-6*	Grande roue blanche	18,09
22	C-65	Large essieu	5,79
23	C-131	Kit "jet arrière de propulsion"	8,06
24	C-16*	Petite roue blanche	11,86
25	C-30	Vis 4-40 x 3/16" inox (conditionné par 5)	0,52
26	C-32	Vis 6-32 x 1/2" inox (conditionné par 5)	0,52
27	C-25	Ressort d'arbre C-36 (conditionné par 2)	3,19
28	C-36	Kit axe mobile	18,22
29	K-10	Capot inférieur	57,52
30	K-25	Système de distribution d'eau venturi	26,28
31	K-145	Châssis	161,26
32	C-80*	Roulement à billes de turbine	23,29
33	C-83	Manchon de protection pour axe de turbine	3,06
34	9-100-7170	Collier pour système de distribution (par 6)	0,66
35	A-40	Cache pour essieu de turbine	10,28
36	C-86*	Turbine sur axe dentelé	41,96
37	C-120	Tube pour C-110, 7" 1/2	1,88
38	C-110	Couvercle de turbine avec coude 90°	15,35
39	9-100-1018	Collier fixation sac	3,06
40	10-112-00	Disque réducteur de débit	3,77
41	6-500-00*	Raccord mural universel fileté blanc	5,67
42	9-100-9001*	Kit connecteur universel de paroi	42,67
43	10-108-00	Ensemble raccord mural et réducteur de débit	11,26
44	6-505-00*	Joint torique pour prise rapide de paroi	2,47
45	9-100-9002	Valve de décompression	13,20
46	D-29	Prise rapide de paroi	11,32
47	D-15*	Bague de serrage fileté pour tuyau d'alimentation	4,75
49	48-080	Ensemble filtre ligne	71,63
50	48-222*	Filtre ligne	12,81
51	D-10*	Flotteur de tuyau d'alimentation	8,98
52	D-45	Tuyau d'alimentation blanc 3m	40,01
53	D-20*	Emerillon tournant	17,82
54	D-50	Tuyau d'alimentation leader 3m	60,56
55	G-52*	Vanne de recul (remplace G-41)	115,54
56	G-54	Capot de vanne de recul G-52	33,96
57	G-57	Ecrou de serrage vanne de recul	5,14
58	G-53	Mécanisme interne pour G-52	84,31

* Stock pièces détachées conseillé : pièces d'usure.

PIÈCES SPÉCIALES

Référence	Description	€ HT/Un.
A-49	Kit "train roulant" pour Polaris 280	317,15
A-48	Kit de remise en état pour Polaris 280	536,70
B-2	Lest de tuyau	19,91
C-13	Pneu ventouse	17,56
G-5	Tuyau d'alimentation complet sans vanne de recul	261,13
G-9	Accouplement 1 1/2" x 3/4"	12,09
G-12	Kit de connexion rapide sur plage	75,40
G-21	Pare-échelle	50,02
G-35	Testeur de pression	31,17
G-58	Joint torique pour G-52	4,88
G-59	Vanne double action	115,74
G-65	Mécanisme vanne double action	84,31
G-110	Banc d'essai de circulation d'eau	28,94
K-14	Sac ultra fin	46,52
K-15	Sac à feuilles	49,77
9-100-3104	Tuyau d'alimentation blanc 3m avec flotteurs	60,83
9-100-3108	Tuyau d'alimentation leader 3m avec flotteurs	76,06
9-100-9003	Coude adaptable	11,38
10-102-00	Clé de démontage	9,11
11-203-00	Bouchon pour prise rapide de paroi	6,77
C-15	Kit Tank Track®	103,83
C-18	Chenilles Tank Tracks®	71,81
C-22	Kit remise en état chenilles Tank Tracks®	95,83
K-52	Sacs jetables EZ Bag 280 (conditionnés par 6)	48,56

REF. C-15 :

Kit tank tracks
103,83 € HT

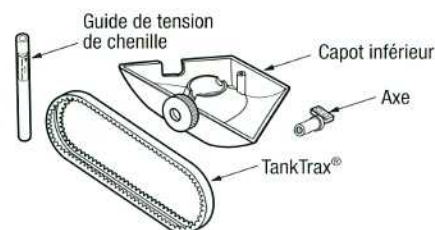

KITS

Ref. A-48
Kit de remise en état.
536,70 € HT

Ref. A-49
Kit "train roulant".
317,15 € HT

Num.	Référence	Qtité	Num.	Référence	Qtité
1	K-16*	1	13	C-66	2
3	K-5	1	17	C-60*	8
4	A-20*	1	18	C-55*	4
7	B-5	1	19	C-64*	4
9	B-15*	1	20	C-10*	3
13	C-66	2	21	C-6*	3
17	C-60*	8	22	C-65	1
18	C-55*	4	24	C-16*	1
19	C-64*	4	28	C-36	1
20	C-10*	3	32	C-80*	2
21	C-6*	3	33	C-83	1
22	C-65	1	36	C-86	1
23	C-131	1		C-63	1
24	C-16*	1			
28	C-36	1			
29	K-10	1			
32	C-80*	2			
33	C-83	1			
36	C-86	1			