

TRITON® -TAGELUS®

TRITON® -TAGELUS®

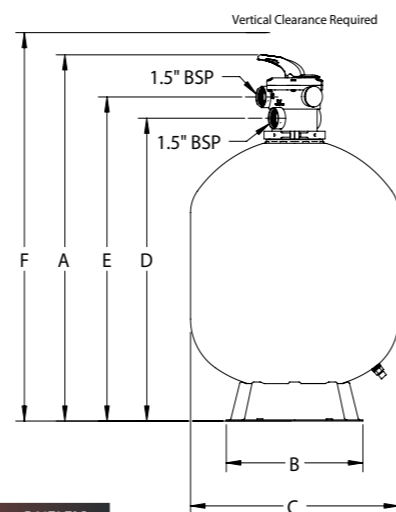
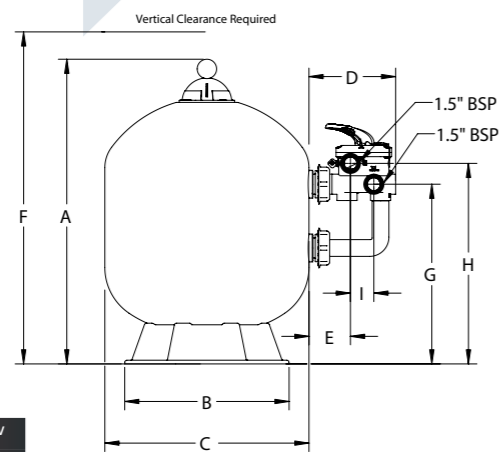

	F-1958-TRV (TR 40)	F-2458-TRV (TR 60)	F-3058-TRV (TR 100)	F-3658-TRV (TR 140)
A	825	955	1095	1200
B	400	400	610	610
C	480	610	762	914
D	252	252	302	302
E	120	120	160	160
F	876	1006	1146	1251
G	463	530	590	657
H	524	592	671	738
I	70	70	70	70

	F-19T6-TAG (TA 40)	F-24T6-TAG (TA 60)	F-30T8-TAG (TA 100)
A	878	1009	1170
B	400	400	610
C	480	610	762
D	715	847	1026
E	774	904	1108
F	1194	1448	1664

Model* - Modell* - Model* Modèle* - Modelo* - Modello*	Surface Area Surface de filtration Oppervlakte Filterfläche Area filtro Area filtro	Max. Flow Rates** Débit max.** Max. Debiet** Max. Filterleistung** Caudal máx.** Portada max.**	Gravel - Sand Kies - Sand Kiezels - Zand Gravier - Sable Grava - Arena Ghiaia - Sabbia	Approx. Ship. Weight Ungefähres Gewicht Geschat gewicht Poids approximatif Peso aproximado Peso approssimativo	Piping Port Size Taille d'orifice de tuyau Filteraansluiting Anschluss Größe Tamaño tubería Tubature porta misura	Max. Operating Pressure Pression de fonctionnement max. Max. bedrijfsdruk Max. Betriebsdruck Presión máx. de funcionamiento Pressione mass. di esercizio
	(m ²)	(m ³ /h* at 50 m ³ /h/m ²)	(kg)	(kg)		(bar)
F-1958-TRV/F-19T6-TAG	0.17	8.5	20 - 52/15 - 70	13,4	1 ½"	3,5
F-2458-TRV/F-24T6-TAG	0.29	14	40 - 108/17 - 150	18,4	1 ½"	3,5
F-3058-TRV/F-30T8-TAG	0.45	22	80 - 200/50 - 235	29,8	2"	3,5
F-3658-TRV	0.64	32	120 - 310	35,5	2"	3,5

* Incl. 6-way valve
Avec vanne 6-voies
6-weg klep inbegrepen
inkl. 6-Wege Ventil
Incluye válvula de 6 vías
Inclusa valvula a 6 vie

** Flow rates may vary according to actual installation conditions
Le débit du filtre varie suivant l'installation
Het werkelijke debiet kan variëren naargelang de huidige installatiebepalingen.
Die Filterleistung ist von der jeweiligen Installationsweise abhängig
Caudal puede variar dependiendo de las condiciones actuales de la instalación
Le portate possono variare in funzione delle particolari condizioni di installazione

Pentair Water Belgium bvba
Industriepark Wolfstee - Toekomstlaan 30 - 2200 Herentals - Belgium
Tel: +32 14 25 99 11 - Fax: +32 14 25 99 73

Pentair Water Germany GmbH
Rübgrund 9B, 64347 Griesheim - Germany
Tel: +49 615 584 170 - Fax: +49 61 55 84 17 99

Pentair Water Middle East
Apt. # 404, Al Buhaira Building - Corniche Street, Al Buhaira - Al Majaz, PO Box: 32789,
Sharjah - UAE • Tel: +971 65 72 05 52 - Fax: +971 65 72 05 53

Pentair Water South Africa
24 Vuurslag Street - Spartan, ext. 7 - 1619 Kempton Park (South Africa)
Tel: +27 113 921 177 - Fax: +27 118 183 710
e-mail: poolemea@pentair.com • website: www.pentairpooleurope.com

10-10

Sandfilters



*Triton® and Tagelus®, the filters that may outlive your pool...
The original and still the industry standard.*

Sand filters are one of the most popular ways to filter water. They are simple, effective and require very little attention. Pool water is routed through a sand-filled pressure vessel. The sand traps particles large and small... so small they are undetectable to the human eye. But not all sand filters are created equal. Triton® is the result of over 40 years of production evolution and refinement. It has set the industry standard for effectiveness, efficiency, long service intervals and for providing years of dependable, low maintenance operation. Tagelus® provides consistent, high performance cleaning of each liter of water that passes through it. The key is a combination of design features which eliminate "channeling", a condition that allows the dirty water to race through the filter too quickly for effective cleaning.

Features:

- One-piece, fiberglass reinforced tank with UV resistant coating. Seamless composite construction eliminates possibilities of leaks. Cannot rust or corrode
- Flow system design controls filtration quality and ensures maximum run times between backwashing
- Easy-to-read top mounted pressure gauge (Triton®) with manual air relief
- A 360° diffuser (Triton®) to keep the sand bed flat for optimum filtration. The diffuser has a "swing-away" design for instant access to sand
- Top-mounted six-position multi-port valve (Tagelus®) with sight glass, built-in pressure gauge, manual air relief valve, flange connections and clamp ring to make inspection and routine maintenance fast, safe and easy
- Easy-to-use water drain for simplified service and winterizing
- All filter fittings are threaded for easy servicing
- Filter laterals have a Bayonet connection for easy servicing
- Max. operating temperature 50°C and 3,5 bar max. operation
- 10-year tank warranty



Filtres à sable

Triton® et Tagelus®, les filtres capables de survivre à votre piscine... Original et pourtant un standard industriel

Les filtres à sable sont un des moyens les plus répandus pour filtrer l'eau. Ils sont simples, efficaces et demandent très peu d'entretien. L'eau de la piscine passe au travers le sable positionné dans la cuve à pression. Le sable piège les grandes et petites particules... parfois si petites qu'elles ne sont pas décelables pour l'œil humain. Triton® est le résultat de plus de 40 ans d'évolution et d'optimisation de la production. Il a déterminé la norme industrielle en matière d'efficacité, de rendement, d'intervalles d'entretien allongés, d'années de fiabilité et de maintenance réduite à un niveau minimum. Tagelus® effectue un nettoyage constant et hautement performant de chaque litre d'eau qui le traverse. La clé est une combinaison de caractéristiques qui empêchent la création d'un trou dans le sable, un phénomène permettant à l'eau sale de traverser le filtre trop vite pour être efficacement nettoyée.

Caractéristiques:

- Une cuve monobloc, renforcée en fibre de verre et dont le revêtement est résistant aux U.V. La fabrication sans soudure élimine toute possibilité de fuite. Ne peut ni rouiller ni se corroder
- La conception du contrôle du débit assure la qualité de filtration et permet d'espacer au maximum la durée entre deux contre-lavages
- Manomètre à montage supérieur (Triton®), facile à lire, avec purgeur d'air manuel
- Un diffuseur à 360° (Triton®) maintient plane la couche de sable pour une filtration optimale. Le diffuseur est escamotable pour un accès instantané et facile au sable
- Vanne multivoies à six positions et montage supérieur (Tagelus®) avec voyant de turbidité, manomètre intégré, vanne de purge d'air manuelle, connexions à bride et bague de serrage pour rendre faciles, sûrs et rapides le contrôle et l'entretien courant
- Drain facile d'utilisation pour simplifier l'entretien et l'hivernage
- Toutes les connexions hydrauliques du filtre sont filetées pour faciliter l'entretien
- Les crépines du filtre ont un raccord à baïonnette pour un service facile
- Température de service max. de 50°C et max. pression de service de 3,5 bar
- Cuve garantie 10 ans

Zandfilters

Triton® en Tagelus®, de filters die misschien langer meegaan dan uw zwembad... De enige echte en nog steeds de absolute referentie!

Zandfilters zijn één van de populairste manieren om water te filteren. Ze zijn eenvoudig, effectief en vragen weinig onderhoud. Zwembadwater wordt door een met zand gevuld drukvat geleid. Het zand filtert grote en kleine deeltjes eruit, de kleinste zo klein dat ze met het blote oog niet kunnen worden gezien.

De Triton® filter is het resultaat van meer dan 40 jaar ontwikkeling en perfectie. De Triton heeft de standaard gezet voor efficiëntie, lange onderhoudsintervallen en voor jarenlange betrouwbare werking met zeer weinig onderhoud.

De Tagelus® garandeert constante, hoogwaardige reiniging van elke liter water die er doorheen stroomt. De sleutel is een combinatie van ontwerpeigenschappen om het zogenaamde 'kanaalvorming' te voorkomen; hierbij stroomt vuil water te snel door de filter om goed te kunnen worden gereinigd.

Eigenschappen:

- Glasvezel versterkte polyester tank met UV-bestendige coating. Naadloze compositconstructie sluit lekkage uit en is corrosiebestendig
- Het ontwerp van de interne onderdelen garandeert de filterkwaliteit en mede daardoor maximale gebruikstijden voordat er moet worden teruggespoeld
- Goed leesbare manometer (Triton®) met handmatige ontluchting gemonteerd bovenop de filter
- Een 360°-verdeler om het zandbed (Triton®) voor optimale filtratie vlak te houden. De verdeler kan opzij gekanteld worden voor directe toegang tot het zand
- Bovenop bevestigde zes-wegklep met kijkglas (Tagelus®), geïntegreerde manometer, handmatige ontluchting, flensverbindingen en klemband voor snelle inspectie en onderhoud; veilig en snel
- Eenvoudig te gebruiken leeglooppventiel voor gemakkelijk onderhoud en wintervoorbereiding
- Alle aansluitingen met draadverbinding voor eenvoudig onderhoud
- Interne filterelementen met bajonetluiting voor makkelijk onderhoud
- Max. bedrijfstemperatuur 50°C en max. 3,5 bar
- 10 jaar garantie op de tank



Sandfilters

Triton® und Tagelus®: Filter, die Ihr Schwimmbad überleben... Das Original und immer noch der Industrie-Standard

Sandfilter sind populärste Methode zur Wasserfiltrierung. Sie sind einfach, effizient und erfordern nur geringe Aufmerksamkeit. Das Beckenwasser wird durch einen mit Sand gefüllten Druckbehälter geleitet. Der Sand filtert große und kleine Partikel bis zu einer Größe, die mit bloßem Auge nicht zu sehen sind.

Triton® ist das Ergebnis von 40 Jahren Herstellung, Entwicklung und Verbesserung. Dieser Filter hat einen branchenweiten Standard für Effizienz, Effektivität, lange Wartungsintervalle und für jahrelangen, zuverlässigen Betrieb bei geringem Wartungsaufwand gesetzt.

Tagelus® bietet dauerhafte Hochleistungsreinigung für jeden Liter Wasser, der durch den Filter fließt. Der Schlüssel hierzu ist eine Kombination aus Konstruktionsmerkmalen, die das "Channeling" verhindert, einen Zustand, in dem das Schmutzwasser zu schnell für eine effektive Reinigung durch den Filter hindurchströmt.

Funktionsumfang:

- Ein fiberglasverstärkter Einstücktank mit einer UV-beständigen Beschichtung. Nahtlose Konstruktion verhindert Leckagen. Nicht-rostend
- Die Konstruktion des Strömungssystems steuert die Filterqualität und sorgt für maximale Laufzeiten bis zum erneuten Rückspülen
- Einfach ablesbares, oberseitig montiertes Manometer (Triton®) mit manueller Entlüftung
- Ein 360°-Verteilerkopf (Triton®) sorgt für gleichmäßige Verteilung des Wassers und damit für eine optimale Filterwirkung. Der Verteilerkopf ist abschwenkbar und ermöglicht sofortigen Zugriff auf den Sand
- Das obenseitig montierte 6-Wege-Ventil (Tagelus®) mit Schauglas, eingebautem Manometer, manueller Entlüftung, Ventilverschraubungen und Ventilklemmschelle machen die Wartung schnell, sicher und einfach
- Einfachstes Entleeren zur Wartung oder Überwinterung
- Alle Filter-Fittinge sind für eine einfache Wartung mit einem Gewinde ausgestattet
- Die Sammelröhrchen haben einen Bajonetverschluss für eine einfache Wartung
- Max. Betriebstemperatur 50 °C und Betriebsdruck max. 3,5 bar
- 10 Jahre Garantie auf den Filterbehälter

Filtros de arena

Triton® y Tagelus®, los filtros que sobrevivirán a su piscina... Originales y todavía los estándares industriales

Los filtros de arena son una de las formas más populares de filtrar el agua. Son sencillos, efectivos y no necesitan muchos cuidados. El agua de la piscina se dirige a través de un depósito de presión lleno de arena. La arena atrapa partículas grandes y pequeñas... tan pequeñas que el ojo humano no las detectaría.

Triton® es el resultado de más de 40 años de evolución y refinamiento en la fabricación. Ha impuesto el estándar industrial de efectividad, eficiencia, larga duración, gran fiabilidad y poco esfuerzo para su mantenimiento.

Tagelus® proporciona una rotunda limpieza, de alto rendimiento, a cada litro de agua que lo atraviesa. La clave es la combinación de varias características de diseño que eliminan la "canalización", una condición que hace pasar demasiado deprisa el agua sucia a través del filtro como para obtener una buena limpieza.

Características:

- Un depósito monopieza con refuerzo de fibra de vidrio y un revestimiento resistente a los UV. Construcción sin juntas que evita las fugas. No se oxida ni corroe
- El diseño del sistema de caudal controla la calidad del filtrado y permite largos intervalos de tiempo entre limpiezas
- Manómetro de fácil lectura instalado en la parte superior (Triton®) con purga de aire manual
- Difusor de 360° (Triton®) que mantiene plano el lecho de arena para un filtrado óptimo. El difusor tiene un diseño abatible para permitir el acceso instantáneo a la arena
- Válvula multivía de collarín de 6 posiciones montada en la parte superior con mirilla (Tagelus®), manómetro incorporado, salida manual de purga de aire, con conexión de brida y abrazadera para efectuar de forma rápida y segura las rutinarias operaciones de inspección y mantenimiento
- Sumidero de agua de fácil uso para el mantenimiento y el período de invierno
- Todos los racores del filtro tienen roscas que facilitan su uso
- Los laterales del filtro tienen un cierre de bayoneta para un uso sencillo
- Temperatura máx. de servicio de 50°C y funcionamiento máx. 3,5 bar
- Garantía de 10 años para el depósito



Filtri a sabbia

Triton® e Tagelus®, i filtri che dureranno più della vostra stessa piscina... Gli originale, e ancora oggi gli standard dell'industria

I filtri a sabbia rappresentano uno dei metodi più comuni per filtrare l'acqua. Sono semplici, efficaci e richiedono davvero poche attenzioni. L'acqua della piscina viene immessa dentro un contenitore sotto pressione pieno di sabbia. La sabbia intrappola particelle grandi e piccole, alcune di esse, sono talmente piccole da essere invisibili all'occhio umano. Ma non tutti i filtri a sabbia sono stati costruiti allo stesso modo.

Triton® è il risultato di più di 40 anni di sviluppi e perfezionamenti di produzione. Ha fissato gli standard in termini di efficienza, efficacia, lunghi intervalli di manutenzione, offrendo anni di funzionamento affidabile da non richiedere praticamente interventi di manutenzione.

Tagelus® garantisce una pulizia costante e di prestazioni elevate per ciascun litro d'acqua che fluisce al suo interno. La soluzione consiste in una combinazione di caratteristiche tecniche atte a eliminare la canalizzazione, un fenomeno che fa fluire l'acqua sporca attraverso il filtro in modo troppo rapido, per una depurazione accurata.

Caratteristiche:

- Serbatoio costituito da un unico pezzo compatto, rinforzato con fibra di vetro, con superficie resistente ai raggi UV. Struttura con saldature per eliminare la possibilità di perdite. Resistente alla ruggine e alla corrosione
- Il sistema di controllo del flusso consente di regolare la qualità della filtrazione e garantisce i massimi tempi di attività tra i controlli
- Manometro facilmente visibile montato sulla parte superiore (Triton®), con dispositivo manuale di sfogo dell'aria
- Un diffusore a 360° (Triton®) mantiene piatto il letto di sabbia per garantire il massimo livello di filtrazione. Grazie al sistema girevole, il diffusore consente di accedere rapidamente alla sabbia
- Valvola multivie, a sei posizioni, montata sull'estremità superiore (Tagelus®), con finestrella di controllo, manometro incorporato, valvola manuale di sfogo aria, connessioni flangia e fascetta di serraggio per interventi di ispezione
- Svuotamento semplice per facilitare le operazioni di manutenzione e immagazzinaggio invernale
- Tutti i raccordi del filtro sono filettati per semplificare gli interventi di servizio e manutenzione
- Temperatura mass. di esercizio: 50° C e funzionamento mass. di 3,5 bar
- 10 anni di garanzia per il serbatoio